



Diedrich Filmer GmbH
 Jeringhaver Gast 5
 D - 26316 Varel
 Tel.: +49 (0) 4451 1209-0
 www.filmer.de

Gebrauchsanweisung Fahrrad-Computer 40.126

Bitte lesen Sie die folgenden Anweisungen sehr sorgfältig durch, bevor Sie den Fahrrad-Computer benutzen.

FUNKTIONEN:

- SPD Geschwindigkeitsanzeige
- ODO Gesamtstrecke
- DST Tagesstrecke
- MXS Höchstgeschwindigkeit
- AVS Durchschnittsgeschwindigkeit
- TTM benötigte Gesamtzeit
- TM Fahrzeit
- RAT Gesamtfahrzeit
- CLK 12/24 Digital Uhr
- SW Stoppuhr
- Temperatur
- TM UP verbrauchte Zeit nach oben
- TM DN verbrauchte Zeit nach unten
- TRIP UP Tagesstreckenzähler nach oben
- TRIP DN Tagesstreckenzähler nach unten
- „+“ „-“ Vergleichsanzeige
- Einstellung km/h oder mp/h
- Wartungsaufforderung
- Pflegeaufforderung
- Anzeige hoher Geschwindigkeit
- Einstellung Radumfang
- Einstellung des letzten Wertes der Gesamtstrecke
- Einstellung des letzten Wertes der Gesamtzeit
- Standbildspeicher
- LCD-Hintergrundbeleuchtung
- Batteriespannungsanzeige
- autom. Start/Stop/Standby

1. COMPUTER UND DISPLAYANZEIGE:

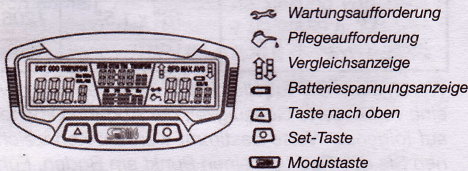

(+) zur Batteriefachabdeckung, Batteriefachabdeckung wieder aufsetzen. Sollte die LCD-Anzeige nicht funktionieren, Batterie entnehmen und erneut einlegen.

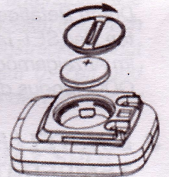

2. KOMPONENTEN:

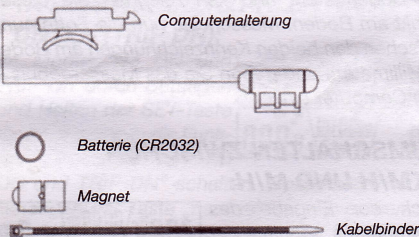

4. MONTAGE VON HALTERUNG UND COMPUTER:

Die Halterung mittels mitgelieferter Kabelbinder am Lenker befestigen. Anschließend den Computer auf die Halterung schieben bis er sicher einrastet. Zum Abnehmen des Computers den Knopf in die Gegenrichtung betätigen. Zur Kontrolle der ordnungsgemäßen Geschwindigkeitsfunktion und der Anordnung des Sensors Vorderrad bei aktivierter Geschwindigkeitsanzeige des Computers drehen. Stellung des Sensors bei fehlender oder ungenügender Reaktion korrigieren.

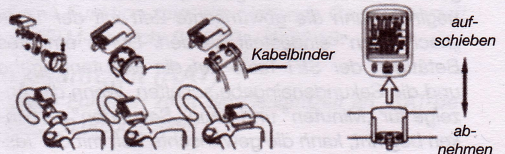

3. EINLEGEN DER BATTERIE:

Abdeckung vom Batteriefach an der Unterseite des Computers mit einem Schlitzschraubendreher abnehmen. Die Batterie (CR2032) einlegen; Pluspol

5. MONTAGE VON SENSOR UND MAGNET:

Sensor am linken Gabelblatt montieren, dazu die Ausgleichsscheiben zum Ausgleich des Durchmessers verwenden und mit Kabelbindern (siehe unten) an der Gabel befestigen. Sensor und Magnet entsprechend Abbildung anordnen. Dabei darauf achten, dass der Bogen des Magnets die Justiermarke am Sensor mit 1,5 mm Abstand schneidet. Sensorleitung am Gabelblatt nach oben führen und mit Kabelbindern unten und oben befestigen, damit es die Drehung des Vorderrades nicht behindert.

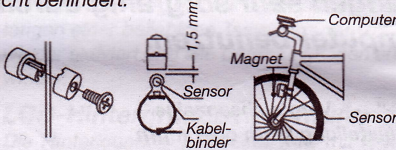

6. EINSTELLEN DES MODUS:

Nach dem Einlegen der Batterie schaltet der Computer in den Anzeigemodus (DST). Durch Betätigen der MODUS-Taste werden die Funktionen „nach oben“ bzw. „nach unten“ als Abfragefunktionen aktiviert. Zuerst erscheint die Displayanzeige DST als Standard.

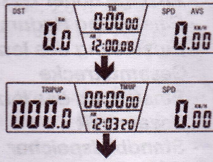

7. DATENEINGABE:

Durch Betätigen und Halten der SET-Taste für 3 s im Anzeigemodus oder im ODO-Modus die Dateneingabe aufgerufen.



8. EINSTELLEN DER TEMPERATURANZEIGE (°C / °F)

Durch Betätigen der Taste „nach oben“ im Dateneingabemodus erfolgt die Einstellung der Temperatur in Grad Celsius (°C) oder Grad Fahrenheit (°F). Durch Betätigen der SET-Taste schaltet der Computer in den Zeiteinstellmodus.

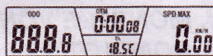

9. EINSTELLEN DER ZEITANZEIGE:

Durch Betätigen der Taste „nach oben“ wird die Auswahl 12/24H aufgerufen. Mit der SET-Taste wird die Stundeneinstellung aufgerufen. Wenn die Anzeige für „Stunden“ zu blinken beginnt, kann die gewünschte Zeit mit der Taste „nach oben“ eingestellt werden. Durch erneutes Betätigen der SET-Taste auf die Minuteneingabe und die Sekundeneingabe schalten. Wenn die Anzeige für „Minuten“ und dann „Sekunden“ zu blinken beginnt, kann die gewünschte Zeit mit der Tas-

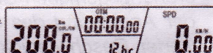

te „nach oben“ eingestellt werden. Mit der SET-Taste auf die Funktion Radumfang weiter schalten.

10. EINGABE DES RADUMFANGS:

Die Standardeinstellung für den Radumfang beträgt 2080 mm. Wählen Sie aus der folgenden Tabelle den gewünschten Radumfang. Durch Betätigen der Taste „nach oben“ wechselt die Anzeige zur jeweils nächsten Ziffer (Bereich: 0mm - 9999mm). Mit der SET-Taste die Eingabe bestätigen und weiterschalten.



Reifengröße	mm	Reifengröße	mm
700c x 38mm	2180	27" x 1-1/8"	2155
700c x 35mm	2168	26" x 2.3"	2135
700c x 32mm	2155	26" x 2.25"	2115
700c x 30mm	2145	26" x 2.1"	2095
700c x 28mm	2136	26" x 2.0"	2074
700c x 25mm	2124	26" x 1.9"/1.95"	2055
700c x 23mm	2105	26" x 1.75"	2035
700c x 20mm	2074	26" x 1.5"	1985
700c Tubulari	2130	26" x 1.25"	1953
650c x 23mm	1990	26" x 1.0"	1913
650c x 20mm	1945	24" x 1.9"/1.95"	1916
28" x 1,75"	2268	20" x 1-1/4"	1618
28" x 1 1/2"	2265	16" x 2.0"	1253
28" x 1 3/8" /	2205	16" x 1.95"	1257
1 5/8"		16" x 1.5"	1206
27" x 1-1/4"	2161		

Werte, die in der Tabelle nicht angegeben sind bzw. eine verbesserte Genauigkeit der Abgaben können auf folgende Weise bestimmt werden: Kennzeichnen Sie das Rad und einen Punkt am Boden. Führen Sie mit dem Rad eine vollständige Umdrehung vorwärts aus, bis die Markierung am Reifen erneut am Boden steht und kennzeichnen Sie diesen Punkt am Boden. Messen Sie nun die Entfernung zwischen den beiden Kennzeichnungen am Boden in Millimetern und geben Sie das Messergebnis in den Computer ein.

11. UMSCHALTEN ZWISCHEN KM/H UND M/H:

Nach der Eingabe des Radumfangs schaltet der Computer auf die Eingabe von km/h bzw. Meilen/h. Gehen Sie mit der Taste „nach oben“ auf km/h bzw. m/h. Bestätigen Sie die Auswahl mit der SET-Taste. Der Computer schaltet auf Einstellung des Wegstreckenzählers.

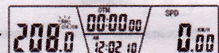

12. EINSTELLEN DES GESAMSTRECKENZÄHLERS:

In der Funktion ODO durch Betätigen der Taste „nach oben“ die Eingabe der blinkenden Ziffern vornehmen. Mit der SET-Taste die Eingaben bestätigen. Standardanzeige ist 0000 (Bereich 0 – 9999 km / Meilen). Nach Beendigung der Einstellung mit der SET-Taste in den RAT-Modus schalten.



13. EINSTELLEN DER GESAMTFAHRZEIT (RAT):

In der Funktion RAT durch Betätigen der Taste „nach oben“ die Eingabe der Ziffern durchführen. Mit der SET-Taste die Eingaben bestätigen. Der Ausgangswerte ist 00:00:00 (Bereich 0-9999 h). Nach Beendigung der Einstellung mit der SET-Taste in den Anzeigemodus schalten.



14. EINSTELLEN VON VERBRAUCHTE ZEIT NACH OBEN (TM UP) UND TAGESSTRECKENZÄHLER NACH OBEN (TRIP UP):

Im Anzeigemodus durch Betätigen der MODUS-Taste die Funktionen TM UP und TRIP UP aktivieren. Durch Betätigen und Halten der SET-Taste für 3 Sekunden in die Funktion „Einstellen von TM UP und TRIP UP“ schalten. Einstellungen durch Betätigen der Taste „nach oben“ vornehmen. Die Standardeinstellung von TM UP ist 00:00:00, der Bereich 0-99:99:59 h. Standardeinstellung für TRIP UP ist 000,0 (Bereich 0-9999,9 km / Meilen). Einstellungen mit der SET-Taste bestätigen und zurück in den Modus TM UP und TRIP UP schalten.

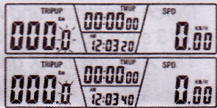

15. EINSTELLEN VON VERBRAUCHTE ZEIT NACH UNTEN (TM DN) UND TAGESSTRECKENZÄHLER NACH UNTEN (TRIP DN):

Im Modus TM DN und TRIP DN durch Betätigen und Halten der SET-Taste für 3 Sekunden in die Funktion „Einstellen von TM DN und TRIP DN“ schalten. Einstellungen durch Betätigen der Taste „nach oben“ vornehmen. Mit der SET-Taste weiterschalten. Die Standardeinstellung von TM DN ist 00:00:00, der Bereich 0-99:99:59 h. Der Standardbereich von TRIP DN ist 000,0, der Bereich bis 999,9 km / Meilen). Einstellungen mit der SET-Taste bestätigen und zurück in den Modus TM DN und TRIP DN schalten.

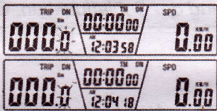

16. WERKSEINSTELLUNGEN WIEDERHERSTELLEN:

Durch Betätigen und Halten der SET-Taste für 5 s werden alle Daten aus der Anzeige gelöscht (Ausnahme: UHR). Batterie abklemmen, alle Daten zurücksetzen und damit die Werkseinstellungen wiederherstellen.

17. FUNKTIONEN:

Geschwindigkeit (SPD)

Die Anzeige der aktuellen Fahrgeschwindigkeit erfolgt ständig im Display. Die maximale Geschwindigkeitsanzeige ist 99,9 km/h (m/h). Die Anzeige Genauigkeit beträgt +/- 0,1 km/h (m/h).

Geschwindigkeitsvergleich

Während der Fahrt werden im Display $\frac{1}{2}$ und $\frac{3}{4}$ angezeigt.

$\frac{1}{2}$ bedeutet, dass die aktuelle Geschwindigkeit über der Durchschnittsgeschwindigkeit liegt.

$\frac{3}{4}$ zeigt an, dass die aktuelle Geschwindigkeit unter der Durchschnittsgeschwindigkeit liegt.

Gesamtstreckenzähler (ODO)

In der Funktion ODO wird die zurückgelegte Gesamtstrecke im Display angezeigt. Der Bereich umfasst 0.001 - 99999 km (m). Nach Erreichen der maximal möglichen Streckenanzeige springt das Display auf Null zurück.

Tagesstreckenzähler (DST)

In der Funktion DST wird die bei der aktuellen Fahrt zurückgelegte Wegstrecke auf der untersten Zeile im Display angezeigt. Bereich: 0 - 99999 km (m). Nach Erreichen der maximal möglichen Wegstrecke springt die Anzeige automatisch zurück auf 0. Zeit und Entfernung werden gelöscht, wenn die Fahrtdauer den Grenzwert überschreitet.

Höchstgeschwindigkeit (MAX SPD)

In der Funktion erfolgt die Anzeige der Höchstgeschwindigkeit auf der untersten Zeile.

Durchschnittsgeschwindigkeit (AVS)

In der Funktion AVS wird die durchschnittliche Geschwindigkeit der Fahrt auf der untersten Zeile im Display angezeigt.

Fahrzeit (TM)

In der Funktion TM wird die Fahrzeit auf der obersten Zeile im Display angezeigt. TM-Bereich: 0:00:00 - 9:59:59. Neustart bei 0:00:00, wenn das Bereichsende erreicht ist.

Benötigte Gesamtfahrzeit (TTM)

Diese Funktion zeigt die bisherige Gesamtfahrzeit an. TTM-Bereich: 0:00:00 - 99:59:59.

Gesamtzeit (RAT)

Diese Funktion zeigt die Gesamtzeit an. RAT-Bereich: 0:00:00 - 9999 h.

Stoppuhr

In der Funktion DST oder ODO die SET-Taste betätigen, bis die Stoppuhr angezeigt wird. Mit der Taste „nach oben“ wird die Stoppuhr eingeschaltet, durch erneutes Betätigen der Taste „nach oben“ ausgeschaltet und mit einer erneuten Betätigung dieser Taste ein weiteres Mal eingeschaltet. Zum Rücksetzen der gestoppten Zeit die SET-Taste drücken.

Schlafmodus

Erhält der Computer für 300 Sekunden kein Signal, wechselt er in den Schlafmodus, CLK bleibt aktiv. Bei Empfang des nächsten Signals oder Betätigen einer beliebigen Taste wird der Computer wieder aktiviert und alle Datenfunktionen arbeiten wieder.

LCD-Hintergrundbeleuchtung

Die Hinterleuchtungsfunktion wird mit Betätigen der Tasten in der Zeit zwischen 17:00 Uhr und 08:00 Uhr automatisch eingeschaltet. Sie schaltet sich automatisch wieder aus. Zu anderen Tageszeiten steht diese Funktion nicht zur Verfügung.

Temperatur

Die Temperaturanzeige umfasst den Bereich -10°C bis $+70^{\circ}\text{C}$ bzw. -4°F bis 158°F .

Anzeige hoher Geschwindigkeit

Bei Geschwindigkeiten > 20 km/h leuchtet die SPD-Lampe, bei Geschwindigkeiten < 20 km/h verlöscht sie.

Wartungsaufforderung

Wenn im ODO-Modus > 500 km die Wartungsaufforderung erscheint, wird das Symbol  im Display angezeigt. Durch gleichzeitiges Betätigen der Taste „nach oben“ und der MODUS-Taste kann die Anzeige gelöscht werden.

Pflegeaufforderung

Wenn im ODO-Modus > 300 km die Pflegeaufforderung erscheint, wird das Symbol  im Display angezeigt. Durch gleichzeitiges Betätigen der SET-Taste und der MODUS-Taste kann die Anzeige gelöscht werden.

Standbildspeicher

In allen Funktionen (außer Stoppuhr) wird durch Betätigen der Taste „nach oben“ die Funktion Standbildspeicher aktiviert. Im Display erscheinen blinkende TM-Daten. Es können die Werte von DST, TTM und SPD aufgerufen werden. Mit der Taste „nach oben“ wird diese Funktion wieder beendet.

Löschfunktion

Durch Betätigen und Halten der Taste „nach oben“ für 3 s werden (außer Stoppuhr) die Werte für DST, TM, AVS und MAX gelöscht.

18. BESEITIGUNG VON STÖRUNGEN:

Problem	Fehlerbehebung
Keine Geschwindigkeitsanzeige	Prüfen Sie den Abstand zwischen Magnet/Sensor
Ungenauere Messwerte	Prüfen Sie die Radgrößeneinstellung.
Langsame Displayreaktion	Temperatur zu hoch (0° - 55°C)
Schwarzes Display	Außentemperatur ist zu heiß oder das Display wurde zu starker Sonneneinstrahlung ausgesetzt.
Schwache Anzeige / Keine Anzeige	Überprüfen Sie die Batterie.
Display zeigt unregelmäßige Zahlen an	Fahrradcomputerbatterie entnehmen und nach 10 Sekunden nochmals einlegen.
Unnormales Geräusch beim Rütteln des Computers	Sensorschaltergeräusch / Schütteln des Computers während der Schlaffunktion, Computer Auto ein.

19. ZUBEHÖR:

Computerhalterung, Sensor, Batterie (CR2032), Magnet, Kabelbinder, Ausgleichsscheiben

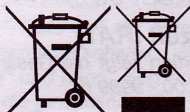

Diedrich Filmer GmbH
Jeringhaver Gast 5
D - 26316 Varel
Tel.: +49 (0) 4451 1209-0
www.filmer.de

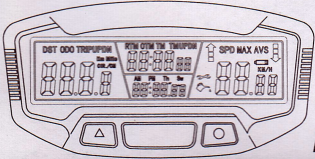

Diedrich Filmer GmbH
 Jeringhaver Gast 5
 D - 26316 Varel
 Tel.: +49 (0) 4451 1209-0
 www.filmer.de

Montageanleitung Fahrrad-Computer 40.126

Computer und Zubehör

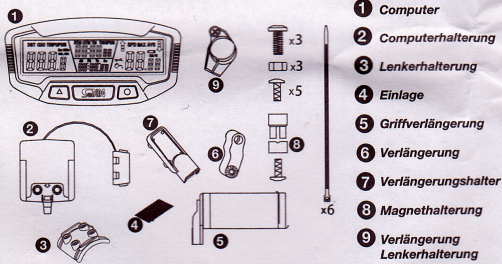

Befestigung mit einfacher Verlängerung

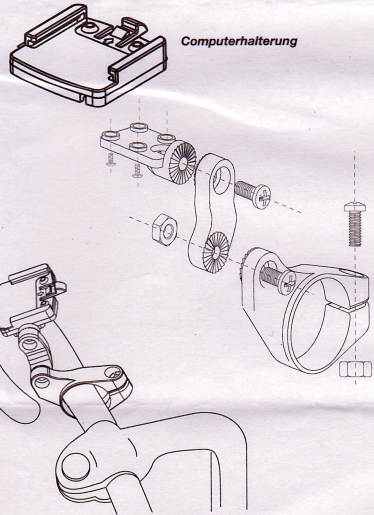

Befestigung am Lenker

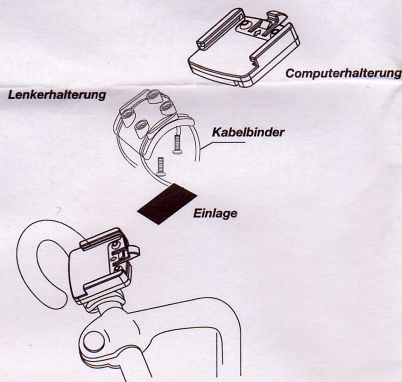

Befestigung mit Griff-Verlängerung

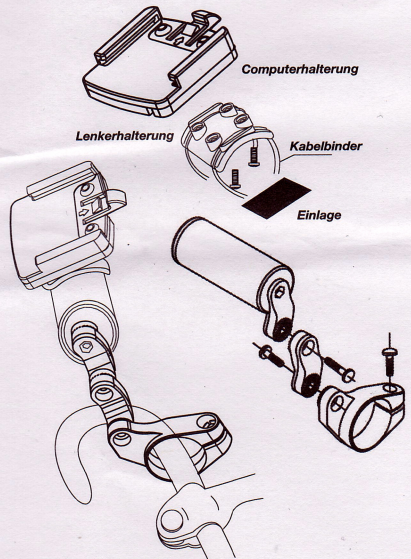

Befestigung an der Lenkstange

